

Ruedas libres externas FON

RINGSPANN®

para uniones atornilladas en la parte frontal
con elementos de bloqueo en tres tipos



Aplicación como

- Antirretroceso
- Embrague por adelantamiento
- Rueda libre de avance

Características

Las ruedas libres FON son ruedas libres con elementos de bloqueo sin soporte propio.

Aparte del tipo estándar, se dispone de dos tipos más para una elevada duración de vida y alta exactitud de indexación.

Pares nominales hasta 25 000 Nm.

Diámetros interiores hasta 155 mm. Otros diámetros estándar, estarán disponibles a corto plazo.

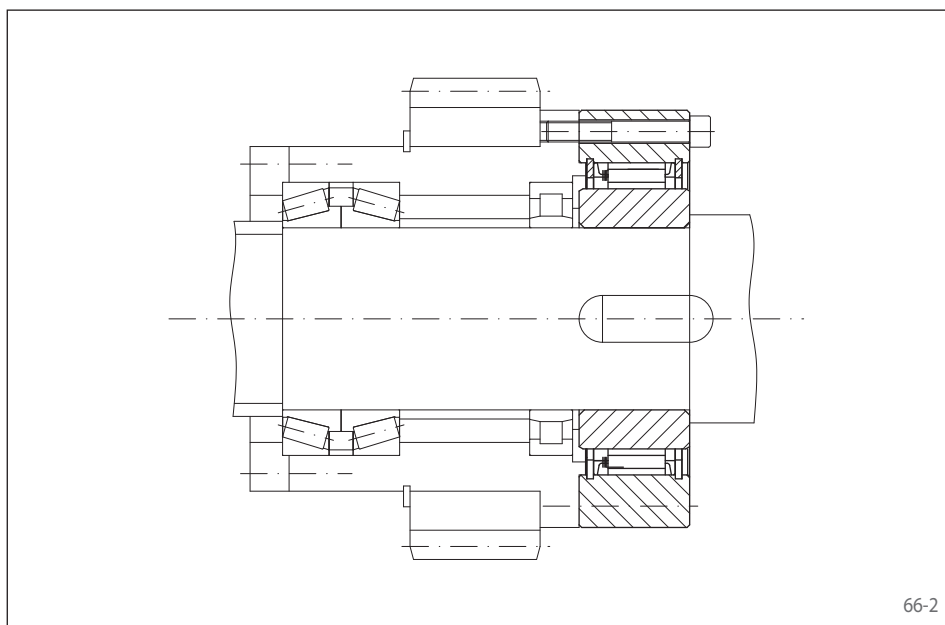

Ejemplo de aplicación

Rueda libre FON 57 SFT, utilizada como embrague por adelantamiento, ubicada sobre el eje principal de accionamiento de una máquina embaladora. El aro exterior está unido mediante una rueda dentada con un accionamiento de marcha ultralenta que se utiliza en el ajuste. En este modo de funcionamiento, la rueda libre trabaja en arrastre y acciona la máquina a revoluciones muy bajas a través del eje principal. En funcionamiento normal (vacío), el aro interior adelanta y el accionamiento de marcha ultralenta se desacopla automáticamente. Los elementos de bloqueo RIDUVIT® garantizan una elevada duración de vida.

Instrucciones de montaje

Las ruedas libres externas FON no disponen de soporte propio, por lo que la alineación concéntrica de los aros interior y exterior será por parte del cliente. Deben observarse las oscilaciones circulares admisibles.

La rueda libre externa FON se centra en la pieza de conexión a montar por parte del cliente a través de la pista de rodadura del aro exterior F y se atornilla en dicha pieza. La tolerancia del diámetro de centrado en la pieza complementaria debe ser ISO h6.

La tolerancia del eje debe ser ISO h6 o j6.

Lubricación

Los tipos estándar y RIDUVIT® deben proveerse con lubricación por aceite de la calidad prescrita.

En los tipos con elementos de bloque con despegue Z, a revoluciones superiores a las de despegue no se necesita lubricación especial y la rueda libre es libre de mantenimiento. Para el funcionamiento a revoluciones inferiores a las de despegue debe proveerse la lubricación por aceite con la calidad de aceite prescrita.

Ejemplo de pedido

Rueda libre FON 72 tipo RIDUVIT® de un diámetro de 45 mm:

- FON 72 SFT, d = 45 mm

para uniones atornilladas en la parte frontal
con elementos de bloqueo en tres tipos

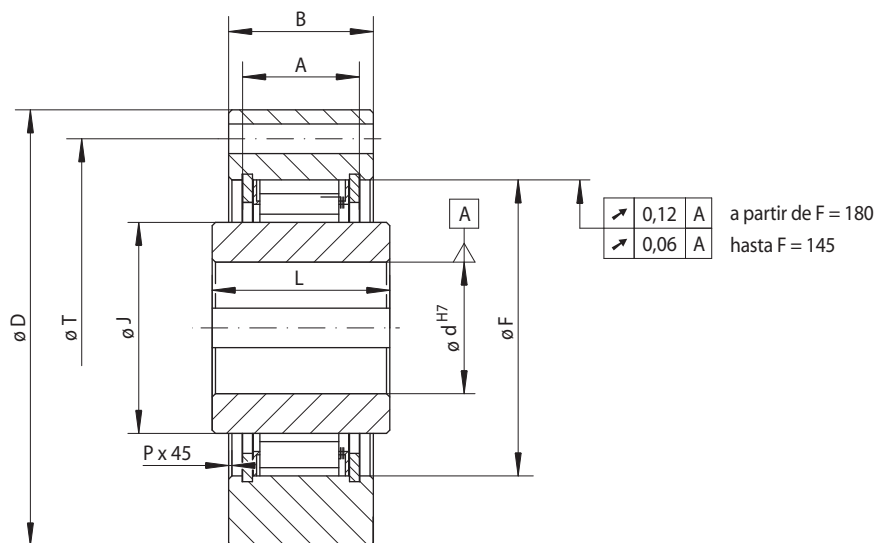

67-1

	Estándar Para uso universal	RIDUVIT® Para elevada duración de vida mediante recubrimiento de los elementos de bloqueo	Con despegue Z Para elevada duración de vida mediante despegue de los elementos de bloqueo al girar el aro exterior a velocidad alta
Rueda libre de avance	✓	✓	✓
Embrague por adel.	✓	✓	✓
Antirretroceso	✓	✓	✓

Rueda libre	Tipo	Par nominal M _N Nm	Revoluciones máx.		Tipo	Par nominal M _N Nm	Revoluciones máx.		Tipo	Par nominal M _N Nm	Velocidad de despegue aro exterior min ⁻¹	Revoluciones máx.	
			Aro interior gira libre/ adelanta min ⁻¹	Aro exterior gira libre/ adelanta min ⁻¹			Aro interior gira libre/ adelanta min ⁻¹	Aro exterior gira libre/ adelanta min ⁻¹				Aro exterior gira libre/ adelanta min ⁻¹	Aro interior arrastra min ⁻¹
FON 37	SF	220	2 500	2 600	SFT	220	2 500	2 600	SFZ	180	2 900	3 700	340
FON 44	SF	315	1 900	2 200	SFT	315	1 900	2 200	SFZ	250	2 250	3 000	320
FON 57	SF	630	1 400	1 750	SFT	630	1 400	1 750	SFZ	630	2 000	2 200	560
FON 72	SF	1 250	1 120	1 600	SFT	1 250	1 120	1 600	SFZ	1 250	1 550	1 850	488
FON 82	SF	1 900	1 025	1 450	SFT	1 900	1 025	1 450	SFZ	1 700	1 450	1 600	580
FON 107	SF	2 800	880	1 250	SFT	2 800	880	1 250	SFZ	2 500	1 300	1 350	520
FON 127	SF	6 300	800	1 150	SFT	6 300	800	1 150	SFZ	5 000	1 200	1 200	480
FON 140	SF	10 000	750	1 100	SFT	10 000	750	1 100	SFZ	10 000	950	1 150	380
FON 170	SF	16 000	700	1 000	SFT	16 000	700	1 000	SFZ	14 000	880	1 000	352
FON 200	SF	25 000	630	900	SFT	25 000	630	900	SFZ	20 000	680	900	272

El par máximo transmisible es el doble del par nominal indicado. Ver la pág. 14 para la determinación del par necesario.

Los pares máximos transmisibles se aplican a las condiciones de montaje para ruedas libres completas. En ocasiones y conociendo las condiciones de montaje reales, pueden admitirse unas revoluciones mayores.

Rueda libre	Diámetro d		A	B	D	F	G**	J	L	P	T	Z**	Peso kg
	Estándar mm	máx. mm											
FON 37	20	25*	18,5	25	85	55	M 6	37	35	0,5	70	6	0,8
FON 44	25	32*	18,5	25	95	62	M 6	44	35	0,5	80	8	1,0
FON 57	30	42*	23,5	30	110	75	M 8	57	45	0,5	95	8	1,7
FON 72	40	55*	29,5	38	132	90	M 8	72	60	1,0	115	12	3,0
FON 82	55	65*	31,0	40	145	100	M 10	82	60	1,0	125	12	4,0
FON 107	70	85*	33,0	45	170	125	M 10	107	65	1,0	150	12	6,0
FON 127	90	100*	58,0	68	200	145	M 12	127	75	1,0	180	12	11,5
FON 140	100	115*	58,0	68	250	180	M 16	140	75	1,0	225	12	17,0
FON 170	120	140*	60,0	70	290	210	M 16	170	75	1,0	258	16	24,0
FON 200	140	155	73,0	85	320	240	M 16	200	85	1,5	288	16	34,0

Los diámetros marcados en azul de las ruedas libres de la tabla, estarán disponibles a corto plazo.

Ranura de chaveta según DIN 6885, hoja 1 • Tolerancia del ancho de la ranura JS10.

* Ranura de chaveta según DIN 6885, hoja 3 • Tolerancia del ancho de la ranura JS10.

** Z = número de agujeros de fijación para tornillos G en el círculo primitivo T.