

80-1

Aplicación como

- ▶ Antirretroceso
- ▶ Embrague por adelantamiento
- ▶ Rueda libre de avance

Características

Las ruedas libres incorporadas FZ ... son ruedas libres con soporte propio y elementos de bloqueo de forma con propiedades de rodamiento. Para las condiciones normales de funcionamiento, las ruedas libres se suministran provistas de grasa y libres de mantenimiento. La rueda libre se monta en la carcasa puesta a disposición por parte del cliente. Así se consiguen unas soluciones de montaje compactas, aptas para espacios reducidos.

Pares nominales hasta 420 Nm. El par se transmite en el aro interior y/o exterior mediante la fijación a presión o una chaveta.

Diámetros interiores hasta 40 mm.

Se dispone de las siguientes series:

Serie	Transmisión del par en el				Obturación 2RS	Página
	aro exterior mediante chaveta	fijación a presión	aro interior mediante chaveta	fijación a presión		
FZ		●		●		81
FZ ... 2RS		●		●	●	82
FZ ... P2RS		●	●		●	83
FZ ... P		●	●			84
FZ ... PP	●		●			85

Las ruedas libres incorporadas FZ 6201 a FZ 6207, FZ 6201 P a FZ 6207 P y FZ 6202 PP a FZ 6207 PP tienen las mismas dimensiones que los correspondientes rodamientos de bolas de la serie 62. Las ruedas libres de los tamaños FZ 6208, FZ 6208 P y FZ 6208 PP así como las series FZ ... 2RS y FZ ... P2RS tienen diferente ancho B.

Las series FZ ... 2RS y FZ ... P2RS disponen de obturación 2RS.

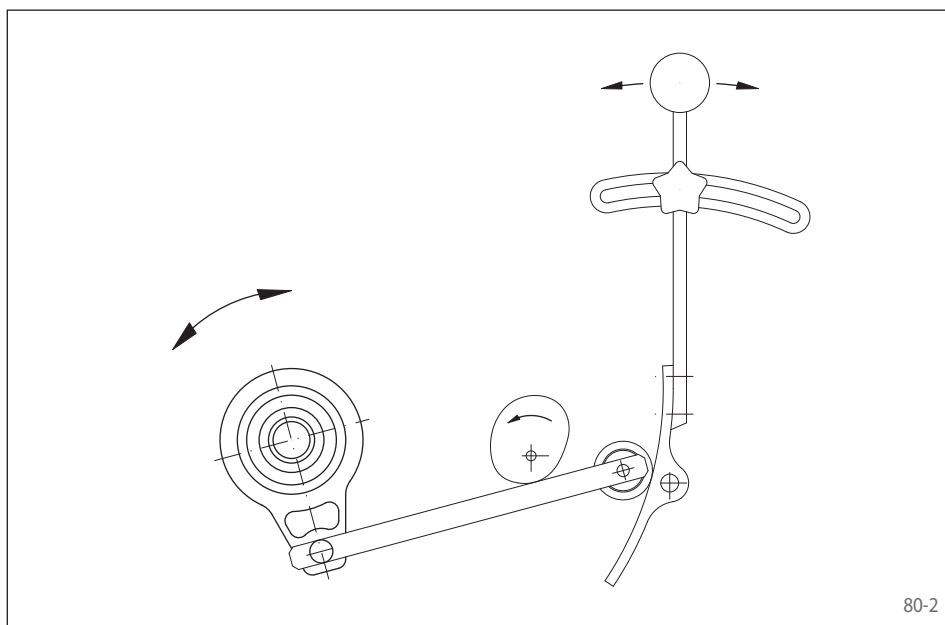

80-2

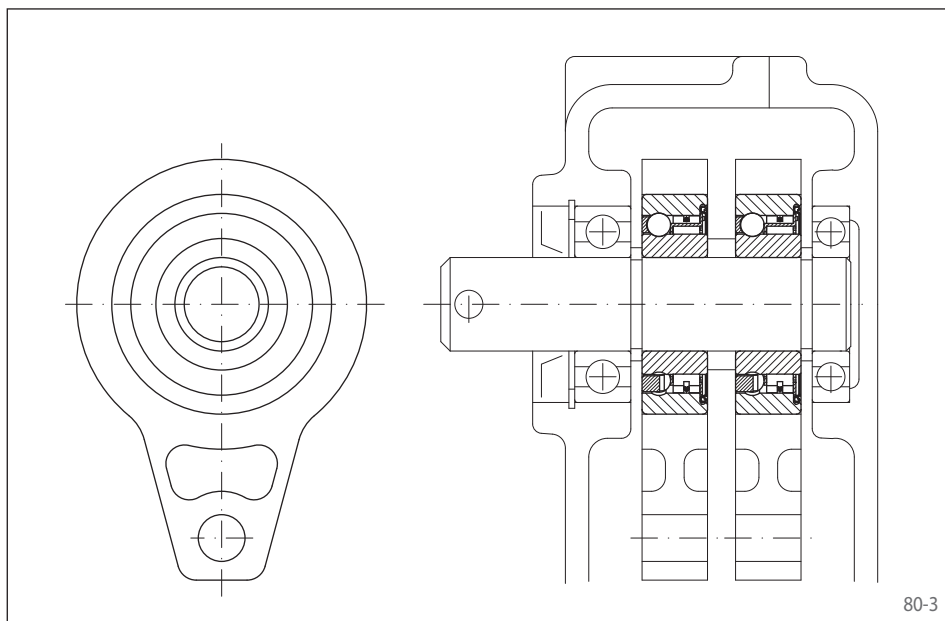

80-3

Ejemplo de aplicación

Dos ruedas libres incorporadas FZ 6202, utilizadas como ruedas libres de avance en el accionamiento del rodillo dosificador de una sembradora. Las ruedas libres están incorporadas en un engranaje en baño de aceite con regulación continua. En el eje de entrada están ubicados dos discos de levas desfasadas en 180°. A través de unas palancas, éstas accionan las ruedas libres incorporadas, ubicadas una al lado de la otra, que giran el eje dosificador paso a paso. El ajuste continuo de las revoluciones del eje de salida del reductor se realiza virando las chapas de soporte de los rodillos, efectuando las palancas recorridos diferentes.

para unión por ajuste a presión en el aro exterior
con elementos de bloqueo y soporte propio

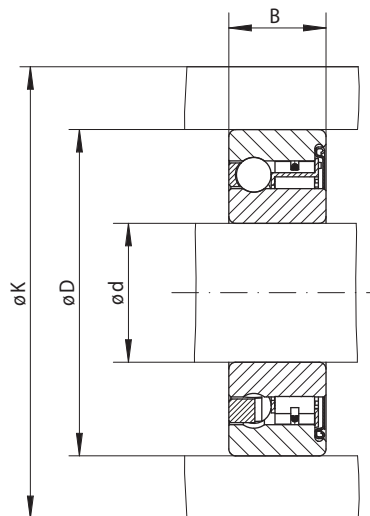

81-1

Rueda libre de avance Embrague por adel. Antirretroceso	Estándar Para uso universal	Dimensiones

Rueda libre	Par nominal M_N Nm	Revoluciones máx. min^{-1}	Capacidad de carga del soporte		Diámetro d mm	B mm	D mm	K mm	Peso kg
			dinámico C N	estático C_0 N					
FZ 6201	9	10 000	5 140	2 370	12	10	32	39	0,04
FZ 6202	21	9 400	5 160	2 410	15	11	35	42	0,06
FZ 6203	32	8 200	5 650	2 860	17	12	40	51	0,08
FZ 6204	88	6 800	6 890	4 190	20	14	47	58	0,12
FZ 6205	100	5 600	7 230	4 660	25	15	52	63	0,15
FZ 6206	230	4 000	7 730	5 660	30	16	62	73	0,25
FZ 6207	330	3 600	8 170	6 630	35	17	72	85	0,30
FZ 6208	420	3 000	8 950	7 990	40	22*	80	94	0,50

El par máximo transmisible es el doble del par nominal indicado. Véase la página 14 para la determinación del par de selección.

* El ancho de la rueda libre FZ 6208 es diferente del correspondiente rodamiento de bolas 6208.

Instrucciones de montaje

El par se transmite en los aros exterior e interior mediante la fijación a presión. Para la transmisión de los pares indicados en la tabla, el aro exterior debe ubicarse en una carcasa con un diámetro exterior K. La carcasa debe ser de acero o de fundición gris de la calidad mínima GG-20. Para utilizar otros materiales para la carcasa o diámetros exteriores inferiores, rogamos consulte el par correspondiente.

La tolerancia del diámetro del alojamiento D en la carcasa debe ser ISO N6, la tolerancia del eje debe ser ISO n6.

La temperatura de servicio admisible de la rueda libre es de $-40\text{ }^{\circ}\text{C}$ a $80\text{ }^{\circ}\text{C}$.

Lubricación

Para las condiciones normales de funcionamiento las ruedas libres se suministran provistas de grasa. Sin embargo, también pueden conectarse a la lubricación de aceite existente del cliente, lo cual es especialmente recomendable para revoluciones elevadas.

Ejemplo de pedido

Rueda libre FZ 6202 tipo estándar:

- FZ 6202

para unión por ajuste a presión en el aro exterior
con elementos de bloqueo, soporte propio y obturación

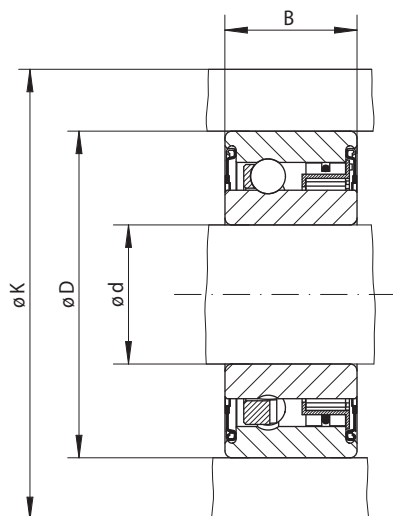

82-1

Estándar Para uso universal		Dimensiones								
Rueda libre de avance Embrague por adel. Antirretroceso										
Rueda libre	Par nominal M_N Nm	Revoluciones máx. min^{-1}	Capacidad de carga del soporte		Diámetro d mm	B* mm	D mm	K mm	Peso kg	
			dinámico C N	estático C_0 N						
FZ 6201 2RS	9	10 000	5 140	2 370	12	14	32	39	0,05	
FZ 6202 2RS	21	8 400	5 160	2 410	15	16	35	42	0,07	
FZ 6203 2RS	32	7 300	5 650	2 860	17	17	40	51	0,09	
FZ 6204 2RS	88	6 000	6 890	4 190	20	19	47	58	0,15	
FZ 6205 2RS	100	5 200	7 230	4 660	25	20	52	63	0,18	
FZ 6206 2RS	230	4 000	7 730	5 660	30	21	62	73	0,27	
FZ 6207 2RS	330	3 600	8 170	6 630	35	22	72	85	0,40	
FZ 6208 2RS	420	3 000	8 950	7 990	40	27	80	94	0,60	

El par máximo transmisible es el doble del par nominal indicado. Véase la página 14 para la determinación del par de selección.

* El ancho de las ruedas libres entre los tamaños FZ 6201 2RS y FZ 6208 2RS es diferente de los correspondientes rodamientos de bolas de la serie 62.

Instrucciones de montaje

El par se transmite en los aros exterior e interior mediante la fijación a presión. Para la transmisión de los pares indicados en la tabla, el aro exterior debe ubicarse en una carcasa con un diámetro exterior K. La carcasa debe ser de acero o de fundición gris de la calidad mínima GG-20. Para utilizar otros materiales para la carcasa o diámetros exteriores inferiores, rogamos consulte el par correspondiente.

La tolerancia del diámetro del alojamiento D en la carcasa debe ser ISO N6, la tolerancia del eje debe ser ISO n6.

Las temperaturas admisibles de funcionamiento de la rueda libre es de $-20\text{ }^{\circ}\text{C}$ a $+80\text{ }^{\circ}\text{C}$. Póngase en contacto con nosotros si la temperatura es diferente a los valores indicados.

Lubricación

Las ruedas libres se suministran provistas de grasa y con obturación 2RS.

Ejemplo de pedido

Rueda libre FZ 6203 2RS tipo estándar:

- FZ 6203 2RS

para unión por ajuste a presión en el aro exterior
con elementos de bloqueo, soporte propio y obturación

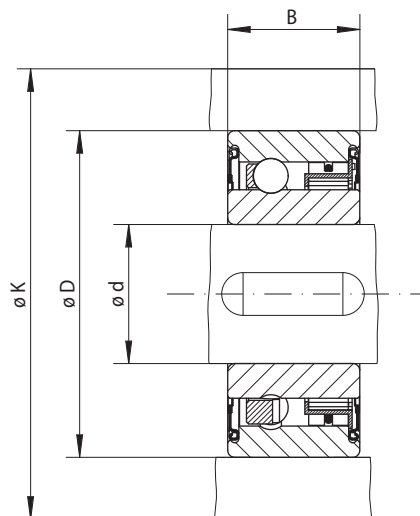

83-1

Rueda libre de avance Embrague por adel. Antirretroceso	Estándar Para uso universal	Dimensiones

Rueda libre	Par nominal M_N Nm	Revoluciones máx. min^{-1}	Capacidad de carga del soporte		Diámetro d mm	B* mm	D mm	K mm	Peso kg
			dinámico C N	estático C_0 N					
FZ 6201 P2RS	9	10 000	5 140	2 370	12	14	32	39	0,05
FZ 6202 P2RS	21	8 400	5 160	2 410	15	16	35	42	0,07
FZ 6203 P2RS	32	7 300	5 650	2 860	17	17	40	51	0,09
FZ 6204 P2RS	88	6 000	6 890	4 190	20	19	47	58	0,15
FZ 6205 P2RS	100	5 200	7 230	4 660	25	20	52	63	0,18
FZ 6206 P2RS	230	4 000	7 730	5 660	30	21	62	73	0,30
FZ 6207 P2RS	330	3 600	8 170	6 630	35	22	72	85	0,40
FZ 6208 P2RS	420	3 000	8 950	7 990	40	27	80	94	0,60

El par máximo transmisible es el doble del par nominal indicado. Véase la página 14 para la determinación del par de selección.

Ranura de chaveta según DIN 6885, hoja 3 • Tolerancia del ancho de la ranura JS10.

* El ancho de las ruedas libres entre los tamaños FZ 6201 P2RS y FZ 6208 P2RS es diferente de los correspondientes rodamientos de bolas de la serie 62.

Instrucciones de montaje

El par se transmite en el aro interior mediante una chaveta y en el exterior mediante la fijación a presión. Para la transmisión de los pares indicados en la tabla, el aro exterior debe ubicarse en una carcasa con un diámetro exterior K. La carcasa debe ser de acero o de fundición gris de la calidad mínima GG-20. Para utilizar otros materiales para la carcasa o diámetros exteriores inferiores, rogamos consulte el par correspondiente.

La tolerancia del diámetro del alojamiento D en la carcasa debe ser ISO N6, la tolerancia del eje debe ser ISO k6.

Las temperaturas admisibles de funcionamiento de la rueda libre es de $-20\text{ }^{\circ}\text{C}$ a $+80\text{ }^{\circ}\text{C}$. Póngase en contacto con nosotros si la temperatura es diferente a los valores indicados.

Lubricación

Las ruedas libres se suministran provistas de grasa y con obturación 2RS.

Ejemplo de pedido

Rueda libre FZ 6205 P2RS tipo estándar:

- FZ 6205 P2RS

Ruedas libres incorporadas FZ ... P

para unión por ajuste a presión en el aro exterior
con elementos de bloqueo y soporte propio

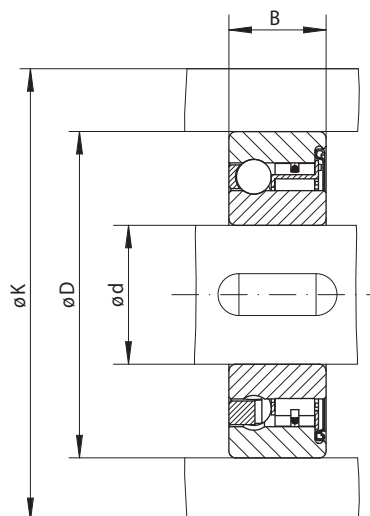

84-1

Rueda libre de avance Embrague por adel. Antirretroceso	Estándar	Dimensiones
	Para uso universal	

Rueda libre	Par nominal M_N Nm	Revoluciones máx. min ⁻¹	Capacidad de carga del soporte		Diámetro d mm	B mm	D mm	K mm	Peso kg
			dinámico C N	estático C_0 N					
FZ 6201 P	9	10000	5140	2370	12*	10	32	39	0,04
FZ 6202 P	21	8400	5160	2410	15*	11	35	42	0,06
FZ 6203 P	32	7350	5650	2860	17*	12	40	51	0,07
FZ 6204 P	88	6000	6890	4190	20*	14	47	58	0,11
FZ 6205 P	100	5200	7230	4660	25*	15	52	63	0,14
FZ 6206 P	230	4200	7730	5660	30*	16	62	73	0,21
FZ 6207 P	330	3600	8170	6630	35*	17	72	85	0,30
FZ 6208 P	420	3000	8950	7990	40	22**	80	94	0,50

El par máximo transmisible es el doble del par nominal indicado. Véase la página 14 para la determinación del par de selección.

Ranura de chaveta según DIN 6885, hoja 1 • Tolerancia del ancho de la ranura JS10.

* Ranura de chaveta según DIN 6885, hoja 3 • Tolerancia del ancho de la ranura JS10.

** El ancho de la rueda libre FZ 6208 P es diferente del correspondiente rodamiento de bolas 6208.

Instrucciones de montaje

El par se transmite en el aro interior mediante una chaveta y en el exterior mediante la fijación a presión. Para la transmisión de los pares indicados en la tabla, el aro exterior debe ubicarse en una carcasa con un diámetro exterior K. La carcasa debe ser de acero o de fundición gris de la calidad mínima GG-20. Para utilizar otros materiales para la carcasa o diámetros exteriores inferiores, rogamos consulte el par correspondiente.

La tolerancia del diámetro del alojamiento D en la carcasa debe ser ISO N6, la tolerancia del eje debe ser ISO k6.

Las temperaturas admisibles de funcionamiento de la rueda libre es de -40 °C a +80 °C. Póngase en contacto con nosotros si la temperatura es diferente a los valores indicados.

Lubricación

Las ruedas libres se suministran provistas de grasa.

Ejemplo de pedido

Rueda libre FZ 6203 P tipo estándar:

- FZ 6203 P

para unión de chaveta en el aro exterior
con elementos de bloqueo y soporte propio

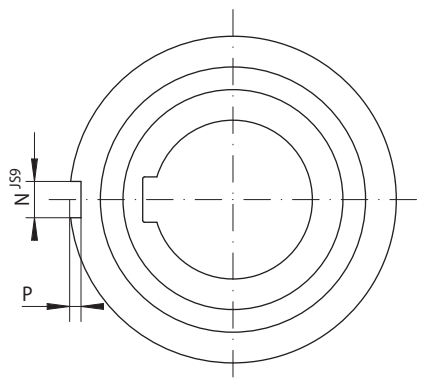

85-1

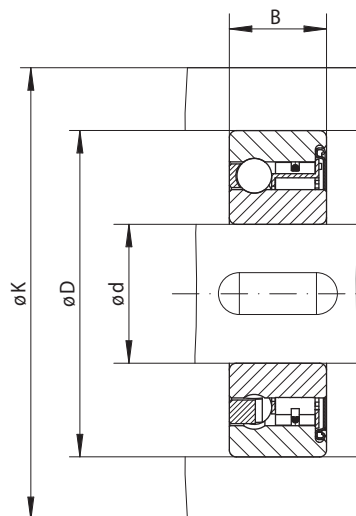

85-2

Rueda libre de avance Embrague por adel. Antirretroceso	Estándar Para uso universal	Dimensiones

Rueda libre	Par nominal M_N Nm	Revoluciones máx. min^{-1}	Capacidad de carga del soporte		Diámetro d mm	B mm	D mm	K mm	N mm	P mm	Peso kg
			dinámico C N	estático C_0 N							
FZ 6202 PP	21	8400	5160	2410	15*	11	35	42	2	0,6	0,06
FZ 6203 PP	32	7350	5650	2860	17*	12	40	51	2	1,0	0,07
FZ 6204 PP	88	6000	6890	4190	20*	14	47	58	3	1,5	0,11
FZ 6205 PP	100	5200	7230	4660	25*	15	52	63	6	2,0	0,14
FZ 6206 PP	230	4200	7730	5660	30*	16	62	73	6	2,0	0,21
FZ 6207 PP	330	3600	8170	6630	35*	17	72	85	8	2,5	0,30
FZ 6208 PP	420	3000	8950	7990	40	22**	80	94	10	3,0	0,50

El par máximo transmisible es el doble del par nominal indicado. Véase la página 14 para la determinación del par de selección.

Ranura de chaveta según DIN 6885, hoja 1 • Tolerancia del ancho de la ranura JS10.

* Ranura de chaveta según DIN 6885, hoja 3 • Tolerancia del ancho de la ranura JS10.

** El ancho de la rueda libre FZ 6208 PP es diferente del correspondiente rodamiento de bolas 6208.

Instrucciones de montaje

El par se transmite en los aros exterior e interior mediante una chaveta. Para la transmisión de los pares indicados en la tabla, el aro exterior debe ubicarse en una carcasa con un diámetro exterior K. La carcasa debe ser de acero o de fundición gris de la calidad mínima GG-20. Para utilizar otros materiales para la carcasa o diámetros exteriores inferiores, rogamos consulte el par correspondiente. La tolerancia del diámetro del alojamiento D en la carcasa debe ser ISO H6, la tolerancia del eje debe ser ISO h6.

Las temperaturas admisibles de funcionamiento de la rueda libre es de $-40\text{ }^{\circ}\text{C}$ a $+80\text{ }^{\circ}\text{C}$. Póngase en contacto con nosotros si la temperatura es diferente a los valores indicados.

Lubricación

Las ruedas libres se suministran provistas de grasa.

Ejemplo de pedido

Rueda libre FZ 6205 PP tipo estándar:

- FZ 6205 PP